

第43回 静岡県少年柔道団体選手権大会 2/19(日) / 静岡県武道館

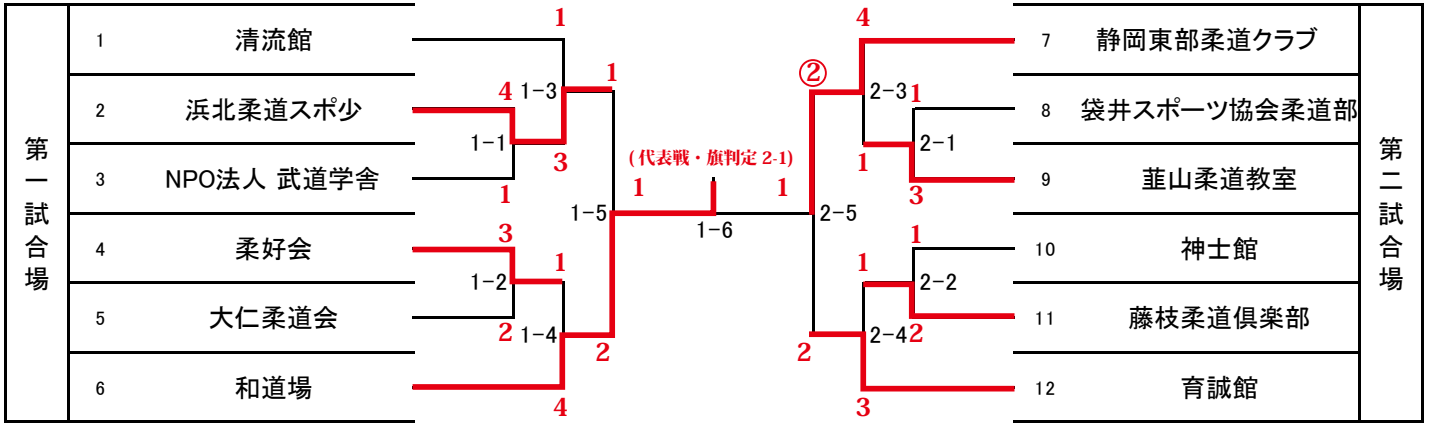

1 清流館							
監督	多田 裕行	学年		体重		当日計量	
コーチ	小倉 幸也	学年		体重		当日計量	
大将	岩井 拓真	6	59.0				
副将	森 安 桜大	6	35.0				
中堅	杉山 大翔	6	35.0				
次鋒	岡村 叡汰	5	40.0				
先鋒	伏 宥征	5	37.0				
補欠	芦川 冬璃	4	31.0				
補欠	岩井 将汰	4	36.0				

2 浜北柔道							
監督	松野 央	学年		体重		当日計量	
コーチ	田多 健二	学年		体重		当日計量	
大将	若林 奏良	6	52.0				
副将	埴淵 皇雅	6	49.0				
中堅	田多 琉人	6	37.0				
次鋒	山本 昊聖	5	67.0				
先鋒	村松 グルン良自依	5	47.5				
補欠	安藤 羚煌	6	43.0				
補欠	太田 日彩	5	42.0				

3 NPO法人 武道学会							
監督	通場 千里	学年		体重		当日計量	
コーチ	松村 健大	学年		体重		当日計量	
大将	通場 真尋	6	49.0				
副将	山河 美羽	6	43.0				
中堅	高橋 ひなた	6	44.0				
次鋒	花澤 京真	4	43.0				
先鋒	野村 海成	4	39.0				
補欠	磯田 和花	6	44.0				
補欠	高橋 湊	4	45.0				

4 柔好会							
監督	安竹 真利奈	学年		体重		当日計量	
コーチ	安竹 克好	学年		体重		当日計量	
大将	海老塚 優太	6	45.0				
副将	齋藤 楽太	6	30.0				
中堅	鈴木 健斗	6	30.0				
次鋒	宮守 敦也	5	35.0				
先鋒	高野 輝	5	33.0				
補欠	青木 想來	5	32.0				
補欠	富田 陸	4	31.0				

5 大仁柔道会							
監督	菊池 傑	学年		体重		当日計量	
コーチ	渡辺 正幸	学年		体重		当日計量	
大将	萱間 己心斗	6	45.0				
副将	八木 杏梨	6	38.0				
中堅	土屋 奏陽	6	35.0				
次鋒	坂倉 凜	5	30.0				
先鋒	伊東 道利	5	26.0				
補欠	薮田 希風	6	35.0				
補欠	山下 瑚遥	4	33.0				

6 和道場							
監督	新村 覚	学年		体重		当日計量	
コーチ	柿元 謙也	学年		体重		当日計量	
大将	野田 武留	6	54.0				
副将	村松 龍音	6	45.0				
中堅	高橋 幸希	6	45.0				
次鋒	犬塚 大翔	5	63.0				
先鋒	新村 虎ノ介	5	34.0				
補欠	大藪 倉楽	6	54.0				
補欠	新名 太一	5	56.0				

7 静岡東部柔道クラブ							
監督	成宮 康晴	学年		体重		当日計量	
コーチ	増田 圭省	学年		体重		当日計量	
大将	望月 一翔	6	77.0				
副将	帯金 奨	6	61.0				
中堅	佐野 陽咲	6	58.0				
次鋒	増田 帆奏	5	57.0				
先鋒	松本 奏環	5	34.0				
補欠	竹谷 太希	6	42.0				
補欠	渡部 力斗	6	47.0				

8 袋井スポーツ協会柔道部							
監督	大石 夕貴	学年		体重		当日計量	
コーチ	大石 悠太	学年		体重		当日計量	
大将	小久 江沙和	6	42.0				
副将	小川 理瑚	6	37.0				
中堅	鮫嶋 陽太	5	42.0				
次鋒	諸井 里帆	5	34.0				
先鋒	大石 幸徠	5	27.0				
補欠	寺岡 大輝	5	50.0				
補欠	齊藤 仁菜	5	26.0				

9 韮山柔道教室							
監督	中村 文憲	学年		体重		当日計量	
コーチ	伊東 修一	学年		体重		当日計量	
大将	藪 寄 秀真	6	38.1				
副将	谷口 陽太	5	50.0				
中堅	西村 和之	5	40.2				
次鋒	政二 海惺	5	39.0				
先鋒	伊東 悠翔	5	31.0				
補欠	山口 朔太郎	5	32.0				
補欠	近藤 優来	5	32.6				

10 神士館							
監督	神山 信之	学年		体重		当日計量	
コーチ	山本 亮太	学年		体重		当日計量	
大将	安齋 俊貴	6	42.0				
副将	藤田 灯里	6	40.0				
中堅	平澤 慶翔	5	38.0				
次鋒	水口 凌大朗	5	37.0				
先鋒	水野 蒼太	5	34.0				
補欠	飯塚 礼慈	4	29.0				
補欠	奥田 類	4	30.0				

11 藤枝柔道倶楽部							
監督	川合 孝弘	学年		体重		当日計量	
コーチ	澤口 達哉	学年		体重		当日計量	
大将	永田 萩矢	6	55.0				
副将	久保 将杜	6	54.0				
中堅	長谷川 虎亮	6	41.0				
次鋒	小澤 雄成	5	45.0				
先鋒	小國 陸真	5	34.0				
補欠	澤口 花音	6	53.0				
補欠	竹田 大鷹	4	45.0				

12 育誠館							
監督	杉山 崇	学年		体重		当日計量	
コーチ	藤原 優子	学年		体重		当日計量	
大将	杉本 奈優	6	70.0				
副将	藤原 煌成	6	50.0				
中堅	角田 協大	6	47.0				
次鋒	中村 陽翔	5	31.0				
先鋒	角田 来大	4	35.0				
補欠	野田 雄太	5	34.0				
補欠	杉山 修治	5	30.0				